



**SOLUZIONI
INTELLIGENTI**
per una
**IGIENE AMBIENTALE
MODERNA ED
ECO-SOSTENIBILE**

Dispositivo Termonebbiogeno

K800 POWER FOGGER

Brevetto N° BO92U000163



Semplice, pratico, sicuro ed efficace per la produzione di termonebbia nella disinfestazione di ambienti chiusi, quali magazzini, capannoni industriali e zootecnici, grandi silos, depositi di derrate alimentari, reti fognarie, lotta adulcica, ecc.



K800 Power Fogger

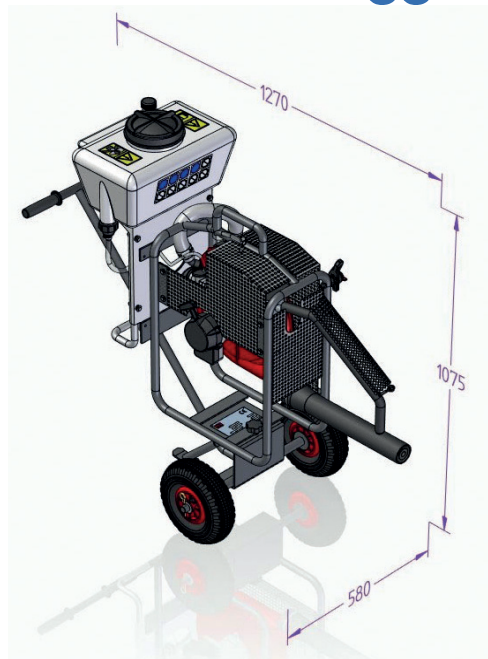

Il sistema brevettato per produrre termo nebbie, funziona sfruttando l'azione fluidodinamica dei ventilatori ad alta efficienza dei Nebulizzatori Martignani.

Applicato al collettore di scarico di un motore a 2 tempi con un terminale erogatore in plastica speciale Moplen, permette di effettuare qualsiasi operazione di disinfestazione con la massima semplicità, efficacia e, aspetti non meno importanti, ridotta manutenzione e massima sicurezza d'uso.

Il K800 Power Fogger, montato su di un telaio integralmente in acciaio inox con **ruote e manubrio smontabili**, può essere rapidamente trasformato dalla **versione a carriola** a quella **portatile** a mano, smontando appunto il Kit manubrio e le ruote.

Compatto e Leggero, ideale nei luoghi inaccessibili per i normali automezzi.



DESCRIZIONE	Modello macchina K800 Power Fogger
Capacità (lt)	
Serbatoio principio attivo	14 l
Serbatoio carburante	1,7 l
Peso (kg)	
Massa a vuoto senza carrello	24 kg
Massa a vuoto con carrello	30 Kg
Dimensioni	
Altezza	1075 mm
Lunghezza	1270 mm
Larghezza	580 mm
Caratteristiche tecniche	
Motore monocilindrico 2T	72,4 CC 3,7 kW (5CV)
Velocità di rotazione	6700 giri
Velocità aria	120 m/s
Volume aria del ventilatore	1044 mc/h
Livello pressione/potenza acustica	95,7/109,6 dB(A)
Accensione	A strappo
Produttività (per 5 l di soluzione)	6000 mc/h

